

Hydraulischer Dreh-Hubspannzylinder HDHSZ-A

Einsatzbereich

- für mittlere und große Pressen
- zur Ober- und Unterwerkzeugspannung
- für Werkzeuge mit Schlossplatte, U-Aussparung oder T-Nut
- stationärer Einbau in Pressenstößel und -tisch

Funktionsweise

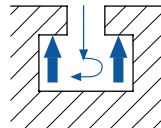
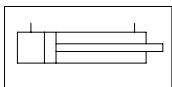

- Je ein doppelt wirkender Hydraulikzylinder erzeugt die Drehbewegung, sowie die Ausfahr- und Spannbewegung des Zugankers.

Beschreibung

Der Zuganker ist zunächst komplett im Gehäuse versenkt und wird hydraulisch bis in die Endlage ausgefahren.

Durch Umsteuern der Ventile wird zunächst die Dreh- und dann die Spannbewegung ausgeführt. Zur Sicherung der Spannkraft muss der Hydraulikdruck aufrecht erhalten bleiben (z.B. durch entsperre Rückschlagventile)

Eine Drucküberwachung mittels Druckschalter am Hydraulikaggregat ist notwendig.

Zum Lösen wird der Zuganker zunächst von der Spannstelle angehoben. Dann wird er durch umsteuern der Ventile in die Löseposition gedreht und anschließend in die Parkposition im Gehäuse eingefahren.

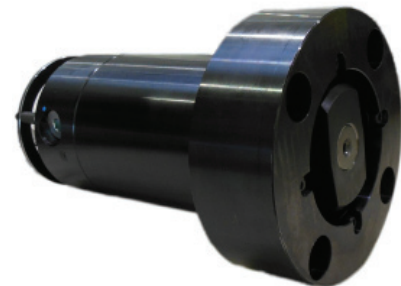

Vorteile

- vollautomatischer Betrieb
- große zulässige Spannmaßtoleranz
- einfache Funktionsüberwachung durch Näherungsschalter
- permanente Spannkraftüberwachung durch Drucküberwachung
- geringer Installationsaufwand
- nahezu wartungsfrei
- hohe Spannkraft bei kleinsten Abmessungen
- manuelles Drehen möglich

Zubehör

- entsperre Rückschlagventile
- Stromregelventile
- Verschraubungen
- Hydraulikschläuche / Hydraulikzubehör
- Hydraulikaggregate
- Endschalter / Kabel

Technische Daten

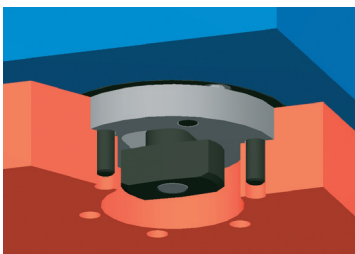

Die Befestigung erfolgt durch Zylinderschrauben M16, DIN EN ISO 4762 der Festigkeitsklasse 10.9 (nicht im Lieferumfang enthalten).

Typ	HDHSZ-A 100	HDHSZ-A 200	HDHSZ-A 400
Spannkraft [kN] / bei Betriebsdruck [bar]	100/215	200/238	400/232
max. Belastungskraft [kN] ¹⁾	125	250	500
max. Betriebsdruck [bar]	250	250	250
zulässige Spannmaßtoleranz [mm]	+/- 2	+/- 2	+/- 2
Hub [mm]	8	8	8
Ölvolumen: Spannen / Lösen [cm ³]	70/112	113/152	212/319
Max. Ölstrom [l/min] ²⁾	1,2		
Endschalter: Anzahl / Art	· vier induktive Näherungsschalter		
Betriebsspannung	· 10-30 V DC		
Anschlussart	· steckbar (M8x1), Kabellänge ca. 0,2 m		
Bezeichnung	· Zuganker in Lösestellung gedreht und eingefahren S1		
	· Zuganker in Spannstellung gedreht S2		
	· Zuganker eingefahren S3		
	· Zuganker ausgefahren S4		
max. Betriebstemperatur [°C]	70		
Gewicht [kg]	23	41	93

1) "Bei höherer Belastung können mechanische Schäden auftreten."

2) Wird eine Pumpe mit größerer Fördermenge eingesetzt, so muss der Ölstrom über Stromregelventile oder Drosselrückschlagventile reduziert werden.

Hydraulischer Dreh-Hubspannzylinder HDHSZ-A

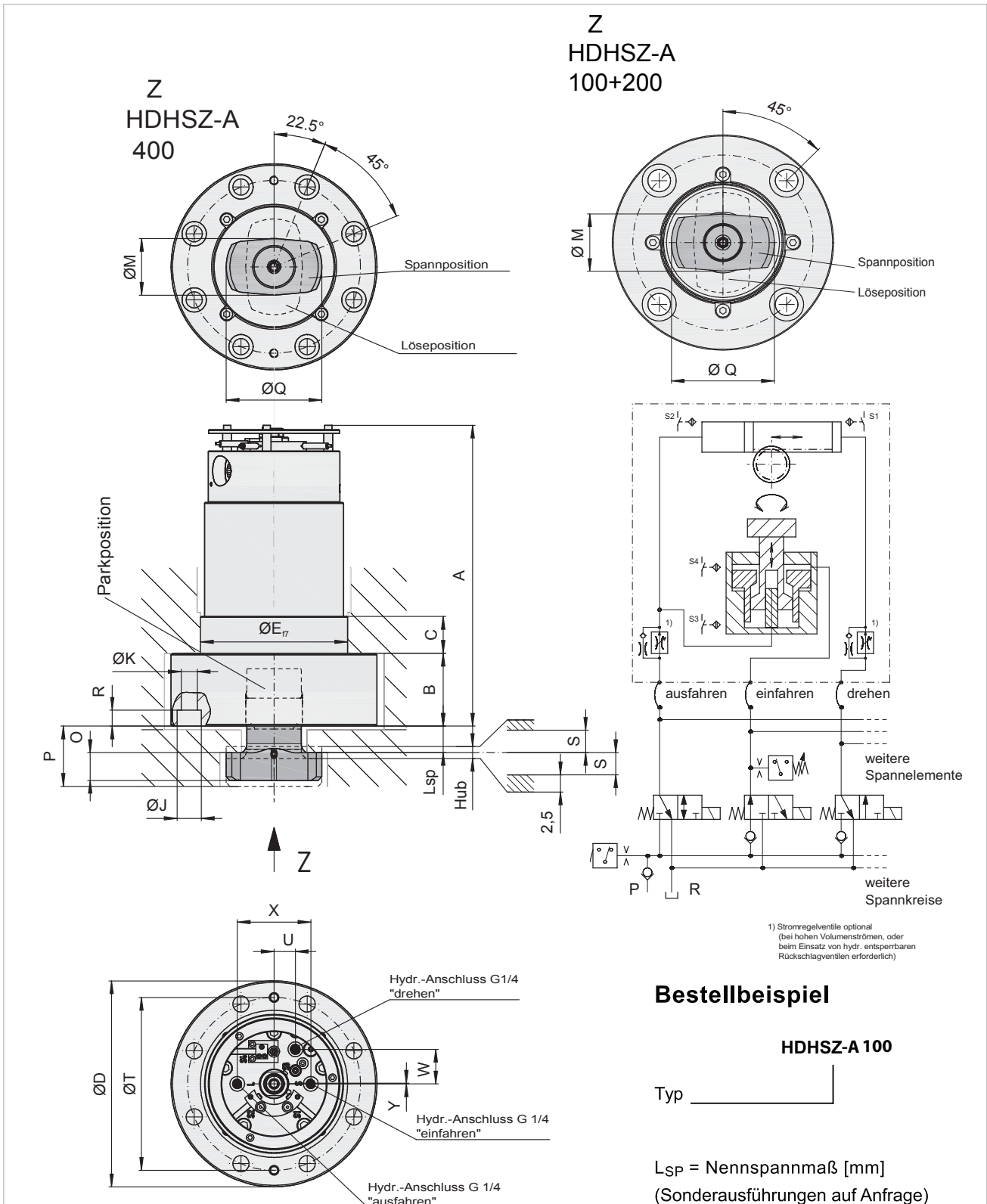

Typ	Hub	L_{Sp}	S	A	B	C	$\varnothing D$	$\varnothing E$	$\varnothing J$	$\varnothing K$	M	O	P	Q	R	$\varnothing T$	U	W	X	Y
HDHSZ-A 100	8	24	2	280	50	25	170	120	20	13,5	40	26	58	80	13	145	15	31	65	5
HDHSZ-A 200	8	29	2	333	70	25	215	145	33	22	57	32	69	100	21,5	175	27	30	80	2
HDHSZ-A 400	8	36	2	410	99	50	280	200	32	22	77	38	80	130	21,5	235	29	47	100	0